

Gispen Atlas

Erkenning
Goed
Industrieel
Ontwerp

2008



Gispen Atlas

Gispen Atlas is de meest veelzijdige en intelligent ontworpen werkpleklijn die op dit moment geboden wordt. Gispen Atlas is design zonder design te willen zijn, eigenzinnig, met aandacht voor detail en vorm.

Gispen Atlas is bewust ontworpen vanuit de doelstelling om met één programma de vijf belangrijkste activiteiten binnen de werkomgeving te ondersteunen: overleggen, terugtrekken, samenwerken, verwerken en ontmoeten.

Juist daardoor kan Gispen Atlas zo veelzijdig worden ingezet, en kan een kantooromgeving worden gerealiseerd in één samenhangende stijl.

Dankzij de grote variatie krijgt iedere omgeving toch een eigen uitstraling.

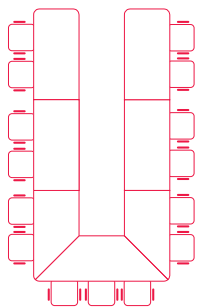

Overleggen

Vergaderen, overleggen, presenteren, onderhandelen, beslissingen nemen.

Het zijn activiteiten die vragen om communicatie op verschillende niveaus: luisteren, spreken, elkaar kunnen zien. De opstelling van de conferentietafels moet al die vormen van communicatie ondersteunen.

Het frame van de conferentietafels wordt op basis van de ruimte en het aantal gebruikers samengesteld. De keuze uit de verschillende bladvormen is groot.

Terugtrekken

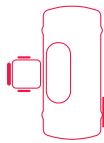

Optimale concentratie vraagt om rust, privacy, stilte.

Geen afleiding, geen overleg, geen verstoring.

Zodat alle aandacht kan worden gericht op wat op dat moment belangrijk is.

Opstelling: solitair, 4-poot tafel, maximale ruimte en vrijheid.





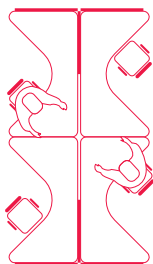

Samenwerken

Schakelen tussen communicatie en concentratie.

Je overlegt, je werkt samen aan een presentatie of een project, maakt gebruik van elkaars deskundigheid. En je moet je kunnen concentreren, om zaken verder uit te werken of juist voor te bereiden.

De combinatie van de juiste tafelbladen ondersteunt de wisselende activiteiten.

Verwerken

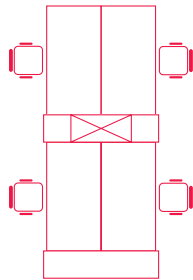

Snel en probleemloos verwerken van administratieve gegevens. Aan een werktafel die alle mogelijkheden biedt om dat zo efficiënt en ergonomisch verantwoord mogelijk te doen. Zodat je optimaal gebruik kunt maken van ervaring en routine, in een werkomgeving waar alles onder controle is. Tafels met T-poot, in hoogte instelbaar, desgewenst van elkaar gescheiden door een subtiel scherm dat het gevoel van privacy versterkt.



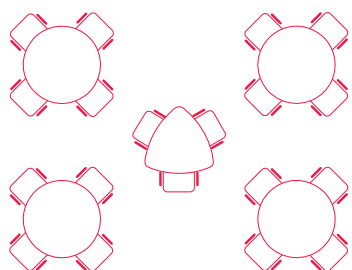

Ontmoeten

Lunchen, loungen, informeel even bijpraten. Elkaar ontmoeten is een essentiële activiteit in elk kantoor, zeker als mensen vaker onderweg zijn en deels thuis werken.

Tafels met ronde vormen in neutrale kleuren, die zich lenen voor variabele opstellingen waardoor de informele sfeer wordt versterkt en de onderlinge communicatie bevordert.





Gispen Atlas geeft vorm aan elke functie

Balans

Met Gispen Atlas is een perfecte balans gevonden tussen vorm, functie en variatie. Gispen Atlas biedt zowel een tafel met een strak vormgegeven T-poot, als een 4-poot tafel. Alle tafels zijn in hoogte instelbaar en goed combineerbaar, ook met de ZitSta-tafels binnen het programma. In opstellingen kan gemakkelijk worden gevarieerd, waardoor snel kan worden ingespeeld op veranderende bezettingen en activiteiten. De uitstraling van Gispen Atlas is vooral eigzinnig: heldere detaillering, krachtige vormen, eigentijdse lakkleuren, perfecte afwerking. De dunne werkbladen (in solo en duo kleuren) zijn vormgegeven met rechte en ronde bladhoeken, zowel overstekend als niet overstekend.



Gispen Atlas biedt een doordachte variatie aan bladvormen en combineert in één programma tafelbladen met ronde en rechte bladhoeken, zowel overstekend als niet overstekend. Onderscheid wordt gemaakt tussen managersbladen, ronde bladen, driehoekbladen, brainstormbladen en zowel compacte als grote conferentietafelbladen. Bladen, frames en poten zijn onderling uitwisselbaar.





ZitSta-tafel

ZitSta-tafels worden uitgevoerd met 80 cm diepe bladen en zijn beschikbaar in 3 breedtematen: 160 cm, 180 cm en 200 cm. De tafels zijn elektrisch hoogverstelbaar van 65-130 cm.

Afwisselend zittend of staand werken





ClubDesk

Een ClubDesk bestaat altijd uit een begin-en een eindtafel. Uitbreiding is mogelijk door een of meerdere (vierkante) tussentafels toe te voegen. Ronde tafels (diameter 170 cm) en vierkante tafels (140 x 140 cm) kunnen eindeloos worden doorgekoppeld.

Elke tafel heeft in het midden een ClubDeskcenter, waarin stroom, en/of data kan worden voorzien.

Verlichting is los leverbaar en kan eenvoudig in een clubdeskcenter worden bevestigd. Zowel de schermen als lampen kunnen naar behoefte worden gedraaid.

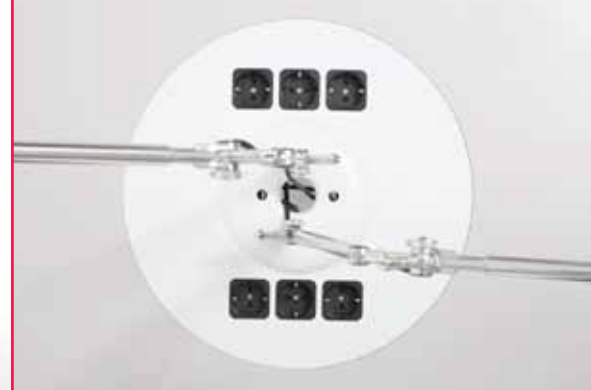

Werken aan een gemeenschappelijke tafel



Metalen scherm

Kan worden uitgevoerd
in een van de
zijdeglans lakkleuren
van Gispens Atlas



Duowerkplekken

De bladen zijn onafhankelijk van elkaar in hoogte verstelbaar van 62-90 cm. Ze worden van elkaar gescheiden door een gestoffeerd of een metalen scherm, dat het gevoel van privacy versterkt.

De Duowerkplekken worden uitgevoerd met bladen van 80 cm diep en zijn leverbaar in 3 breedtes; 160 cm, 180 cm en 200 cm.

Aan de rail van het metalen scherm kunnen accessoires (bijvoorbeeld een beeldschermzwenkarm) bevestigd worden. Bij een gestoffeerd scherm wordt een zwenkarm met bladklem toegepast.

Individueel werken aan een gedeelde tafel





Conferentietafels

Op basis van het gewenste aantal zitplaatsen wordt een frame samengesteld met daarop de gewenste bladvorm. Voordeel: het aantal keuzemogelijkheden om de optimale tafelcombinatie samen te stellen is groot, met gebruik van zo min mogelijk poten.

De conferentietafels kunnen worden uitgevoerd met een poot zonder vlerk, of met vlerk (T-poot), in vaste en in hoogte instelbare uitvoering.





Vorm & decor

Gispen Atlas kent standaard verschillende bladkernen: een 12 mm volledig grijs compact blad met een verticale bladradius van 6 mm en een 18 en 22 mm duocolorblad.

De bovenzijde van het blad in Gispen grijs 101, de zijkant in twee kleuren (duocolor). Kenmerkend voor Gispen Atlas bladen is de afronding van de hoeken van de bladen (ronde hoek: radius 100 mm, rechte hoek: radius 2 mm).



Compactplaat



Duocolor



Soft-Top®

Speciaal ontwikkeld om het welbevinden van de kantoormedewerker te verhogen, omdat de Soft-Top® helpt RSI en CTS gerelateerde klachten te voorkomen. Bovenzijde, randen en een gedeelte van de onderzijde van het blad zijn zacht. Het bladoppervlak fungeert als muismat. Leverbaar in breedtemaat 100 cm, in combinatie met duocolor aanbouwbladen van 30, 40 of 50 cm.

Bladen

De universele bladvormen zijn standaard leverbaar in de volgende maten:
60, 80, 90 en 100 cm diep en 80, 100, 120, 140, 180 en 200 cm breed.

De Brainstormtafel is in een samenstelling van 4 tafels bijzonder geschikt om samen aan te werken. In het midden ontstaat een groot blad voor overleg, met een kwartdraai van de bureaustoel creëer je de gelegenheid om te verwerken. Kenmerkend voor de managertafel is het frame dat aan de zijkanten van de tafel terugspringt, wat zorgt voor een eigenzinnige uitstraling.

De ronde en driehoektafel zijn bij uitstek geschikt voor plekken waar mensen samenkomen. De driehoektafel is er in 3 verschillende afmetingen, de ronde tafel in twee uitvoeringen.

Een ClubDesktafel is ideaal voor gebruik als aanlandtafel. Door een scherm of lamp te draaien kan eenvoudig meer privacy verkregen worden.

Vanwege de uitgebreide mogelijkheden worden conferentietafels altijd uit losse componenten opgebouwd. De bladen zijn 160 x 80 cm, al dan niet afgeschuind. Het blad aan de kopse zijde is 240 x 80 cm.

universele bladvormen

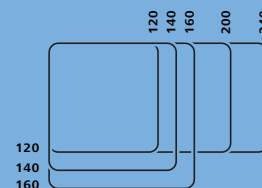
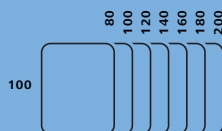
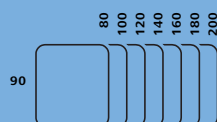
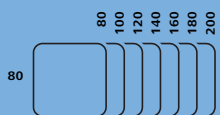

manager tafels

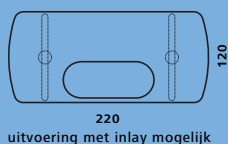
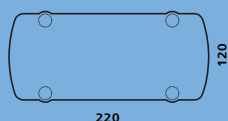

uitvoering met inlay mogelijk

driehoek en ronde tafels

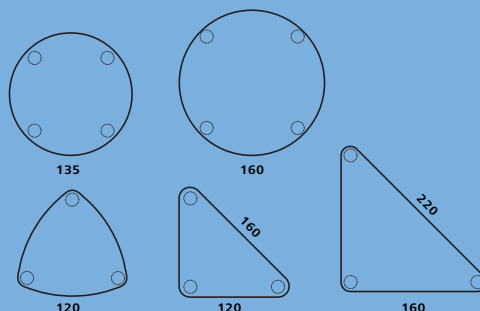

soft-top tafels



brainstormtafel

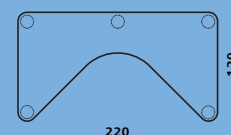

clubdesk (voorbeeld)

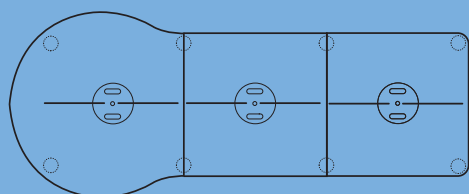

conferentietafel (voorbeeld)

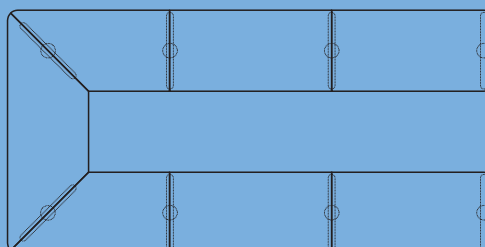

vergadertafels

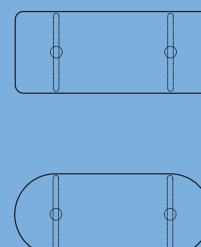

Kleuren



Bij de Gispen Atlas Duo- en ClubDesk werkplekken zijn schermen van ecologisch, akoestisch materiaal leverbaar. Naast het geperforeerde stalen scherm (Duowerkplek) kan gekozen worden voor een meer kleurrijk en tegelijk comfortabeler uitvoering.

De buitenste laag van deze schermen bestaat uit eco-vilt. Dit wordt gemaakt van gerecycled PET-flessenafval. Groot voordeel is: het kan weer teruggebracht worden tot de oorspronkelijke vorm en is daardoor geschikt voor hergebruik in andere toepassingen (cradle-to-cradle).

De schermen hebben naast een zachte, vriendelijk uitstraling, een akoestische waarde.

Zowel privacyverhogend als functioneel; een scherm kan ook gebruikt worden als prikbord.

ATLAS
WHITE

ATLAS
BRONZE

ATLAS
BLUE

ATLAS
BLACK

Lakkleuren

STRUCTUUR
LICHT GRIJS

STRUCTUUR
GRIJS

STRUCTUUR
ZWART

ZIJDEGLANS
WIT

ZIJDEGLANS
GRIJS

ZIJDEGLANS
DONKERZILVER

ZIJDEGLANS
ANTRACIET

ZIJDEGLANS
ZWART

Bladkleuren

DUOCOLOR

COMPACTPLAAT

Frame

De veelzijdigheid van Gispens Atlas is te danken aan de universele constructie en de uitwisselbaarheid van de componenten. Dankzij het intelligente ontwerp van de bol (de Atlas) en de bevestigingspunten in de bladen, is het mogelijk om in één programma tafels aan te bieden met zowel een T-poot als 4-poot. De frames en bladen zijn uitwisselbaar én combineerbaar, waarbij de bladen desgewenst een maximale bladoversteek kunnen bereiken van 30 cm per zijde.

Bekabeling

Voor de bekabeling van de bureautafels wordt gebruik gemaakt van horizontale kabelgoten in de diverse lengtes.

Bevestiging hiervan vindt plaats door schijfkoppelingen aan de onderzijde van het blad. De kabelgoten zijn in metaal en uitgevoerd in de standaard zwarte framekleur van Gispens Atlas.

Er is voorzien in een standaard verticale kabelgeleiding. Deze kabeldraad heeft een lengte van 200 cm.

Voor het gemakkelijk aansluiten van 220V zijn drie typen contactdozen met bevestigingshouders beschikbaar. Eén houder voor plaatsing in de kabelgoot, één houder voor bevestiging in de accessoirerail en één voor bevestiging aan de bladrand.





Hoogteverstelling

T-poot

- > vaste (2 cm justeerbare) uitvoering op 74 cm.
- > hoogte instelbare uitvoering over een traject van 62 tot 90 cm.
- > hoogte verstelbare uitvoering (manueel of elektrisch) over een traject van 62 tot 90 cm.
(wordt toegepast bij tafels met een maximale bladdiepte van 100 cm.)

4-poot

- > vaste (2 cm justeerbare) uitvoering op 74 cm.
- > hoogte instelbare uitvoering over een traject van 62 tot 85 cm.
- > hoogte verstelbare uitvoering (manueel of elektrisch) over een traject van 62 tot 85 cm.



▲ Handslinger voor traploze, manuele verstelling



< Bedieningspaneel voor traploze, elektrische verstelling



< Hoogte instelling 4-poot



< Justeerknop T-poot



Schermen

De screens en zichtpanelen zijn identiek, en worden bevestigd aan de accessoirerail.

Bij de toepassing als zichtpaneel wordt de rail met de opening naar onderen gemonteerd.

De rail heeft de opening naar boven bij gebruik als screen. In breedte zijn de screens gelijk aan de framemaat, de hoogte is standaard 35 cm. Leverbaar in wit en blauw acryl.



▲ Klein scherm in combinatie met aflegbakje



Accessoires

De basis voor de schermen van Gispen Atlas is de accessoirerail. Deze wordt aan de bezoekerszijde van de tafel bevestigd, aan de halve bollen. De rail is gemaakt van geanodiseerd aluminium (extrusie profiel in diverse lengtes).



De sparing in het profiel is 6 mm. Door gebruik te maken van inschuifonderdelen van 3 mm dik is het mogelijk om twee elementen op dezelfde plek te gebruiken.

Bij toepassing van panelen van 3 mm is het mogelijk om bakjes als accessoire te plaatsen.

< Buislamp in accessoirerail



De ontwerpers

Peter de Boer (1952) is sinds 1980 als product designer verbonden aan Gispen. Hij heeft een groot aantal producten ontworpen waaronder stoelen, tafelprogramma's, werkpleklijnen, lampen, kasten en kantoorconcepten.

Bekende ontwerpen waar Peter de Boer alleen of samen met andere ontwerpers aan heeft gewerkt zijn Meta, Next, Octa, TM, Work en SideCart.

Joline Karelse (1977) volgde de studie Industrieel Ontwerpen in Delft en werkt voor het ontwerp bureau

Van der Veer Designers. Ze ontwierp fietsen en fietsaccessoires voor Gazelle en Wellco, innovatieve kindervagens voor Dorel en o.m. garderobesystemen en kapstokken voor Hermeta.

Joep Trappenburg (1976) studeerde in 2002 af (Industrieel Ontwerpen, TU Delft), en werkte freelance voor verschillende Nederlandse ontwerp bureaus en opdrachtgevers. Sinds 2006 is hij vast verbonden aan Van der Veer Designers. Hij ontwerpt producten voor een uiteenlopende klantenkring. Naast Gispen zijn dat bijvoorbeeld Quinny, Gazelle en Pelgrim.

A better life at work **Gispen**

www.gispen.nl

Gispen International BV Postbus 30 NL-4100 AA Culemborg T +31 (0)345 474 211